

# Подвесная скоба АНВ

## ОБЗОР



АНВ

## Технические данные

Материал	Сталь DD11 (материал № 1.0332) согласно DIN EN 10111
Покрытие	Гальваническое покрытие цинком 5 мкм

## ОПИСАНИЕ

Элемент для регулирования уровня.

Благодаря отштампованному отверстию элемент можно просто подвесить с помощью резьбовой шпильки и гайки, и отрегулировать.

### Достоинства / Преимущества

Элементы можно точно выровнять, при этом можно компенсировать размерные допуски конструкции.

## МОНТАЖ

### Советы по монтажу

- Если применяются резьбовые шпильки размера М 8, следует использовать шайбу.

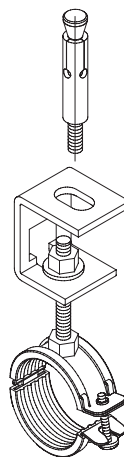

## ТЕХНИЧЕСКИЕ ХАРАКТЕРИСТИКИ

Монтажные приспособления

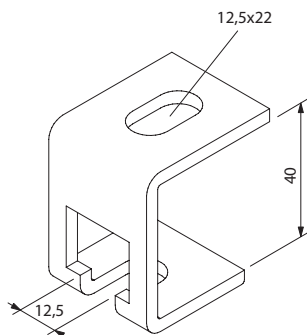

Тип	Артикул изделия	Количество в упаковке	Для резьбы	Регулируемая высота
		шт.		мм
АНВ	79675	25	M8, M10, M12	36

## НАГРУЗКИ

Тип	Максимальная рекомендуемая статическая нагрузка (центральное растяжение)
	Несом. кН
АНВ	1.20