

# Седельный фланец SF

## ОБЗОР

SF Q 27

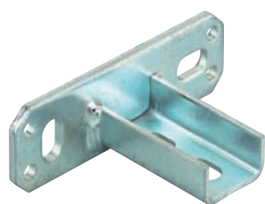

SF L 27



## Технические данные:

Материал	Сталь DD11 (материал № 1.0332) по DIN EN 10111
Покрытие	Гальваническое покрытие цинком, 8 мкм

## ОПИСАНИЕ

Элемент для присоединения монтажных шин fischer к основанию и соединения шин между собой.

### Достоинства / Преимущества

Жесткий соединительный элемент для несущих конструкций.  
Простой монтаж.

## МОНТАЖ

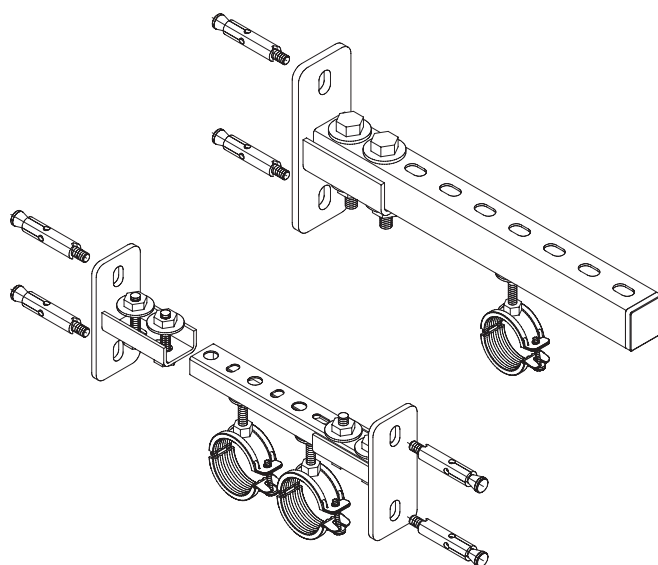

## ТЕХНИЧЕСКИЕ ХАРАКТЕРИСТИКИ

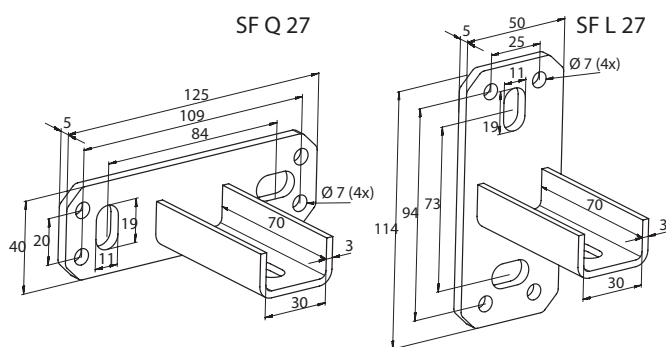

## НАГРУЗКИ

Для соединения шина — шина

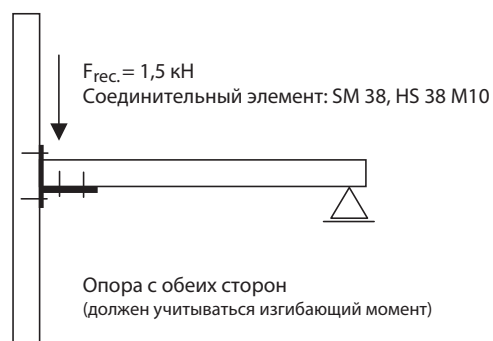

Тип	Артикул изделия	Количество в упаковке	Исполнение
		шт.	
SF Q 27	079409	15	горизонтальное
SF L 27	079585	15	вертикальное