

Угловая консоль WK

ОБЗОР

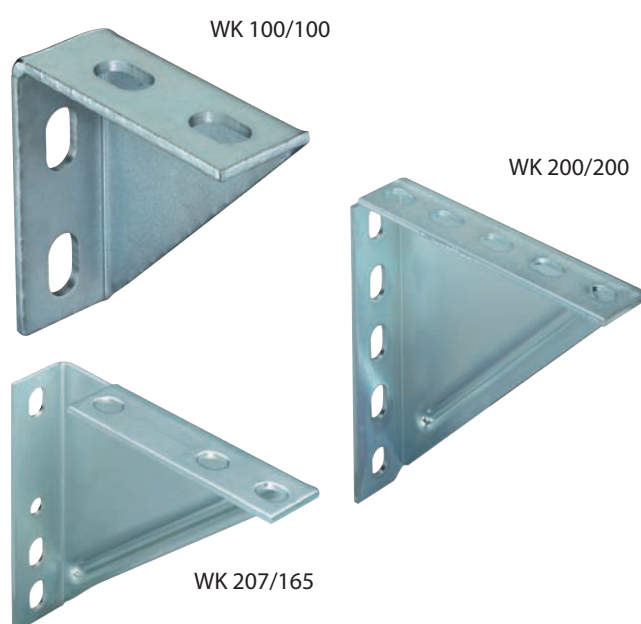

Технические данные:

Материал	Сталь DD11 (материал № 1.0332) согласно DIN EN 10111
Покрытие	Гальваническое покрытие цинком, 8 мкм

ОПИСАНИЕ

Прочная угловая консоль для фиксирования трубопроводных магистралей и компонентов. Угловая консоль обеспечивает усиление несущих конструкций.

Достоинства / Преимущества

Многофункциональные возможности для настенного, напольного и потолочного монтажа, может использоваться в шахтах, а также — в виде отдельно стоящего элемента. В сочетании с монтажными шинами *fischer* универсальный уголок обеспечивает получение несущей конструкции с очень высокой прочностью и безопасностью.

МОНТАЖ



TECHNICAL DATA

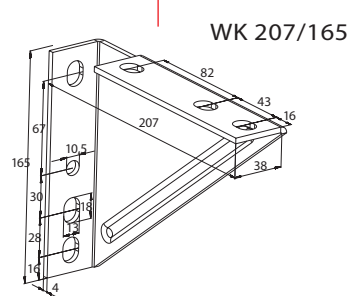
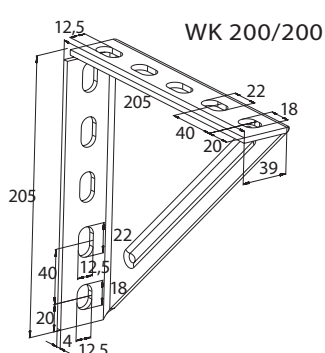
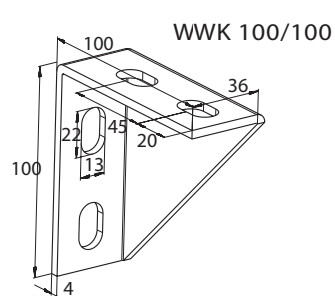

Тип	Артикул изделия	Количество в упаковке	шт.			
WK 100/100	63559	5				
WK 200/200	79570	5				
WK 207/165	79571	6				



Несущая способность угловых консолей

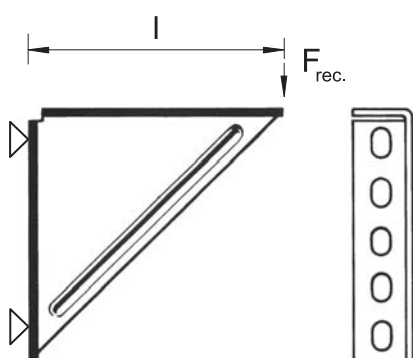

УГЛОВАЯ КОНСОЛЬ WK

Угловая консоль WK 100

Длина l, мм	80
Максимальная рекомендуемая статическая нагрузка, кН:	4.0

Угловая консоль WK 200/200

Длина l, мм	100	180
Максимальная рекомендуемая статическая нагрузка F _{rec} кН:	4.0	1.8

Угловая консоль WK 207/160

Длина l, мм		150
Максимальная рекомендуемая статическая нагрузка F _{rec} кН:		1.8

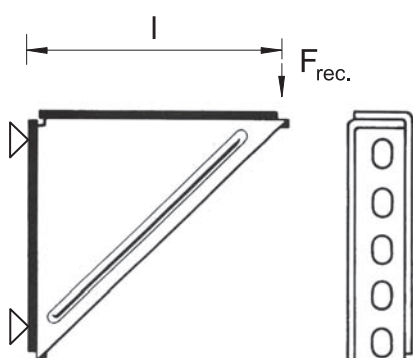

УГЛОВАЯ КОНСОЛЬ WK, СПАРЕННАЯ

Угловая консоль WK 200/200, спаренная

Длина l, мм	100	180
Максимальная рекомендуемая статическая нагрузка F _{rec} кН:	8.0	6.0