

# Болт с Т-образной головкой FHS Clix S

## ОБЗОР



Монтажная система MS

## Технические данные:

Материал	Сталь DD11 (материал № 1.0332) согласно DIN EN 10111
Покрытие	Гальваническое цинковое покрытие, 5 мкм

## ОПИСАНИЕ

Болт быстрого монтажа с Т-образной головкой.

### Достоинства / Преимущества

- Простой, быстро выполняемый и эффективный монтаж.
- Возможно перемещение в профиле.
- Простое выполнение позиционирования.
- Подходит для шин типов FUS и MS.

## МОНТАЖ

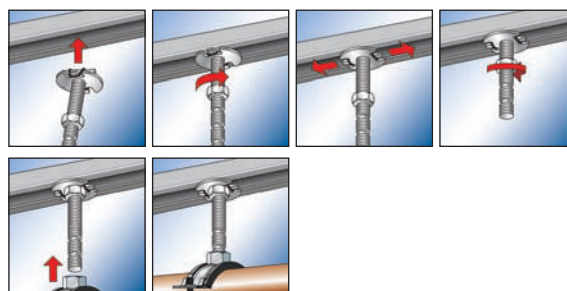

## ТЕХНИЧЕСКИЕ ХАРАКТЕРИСТИКИ

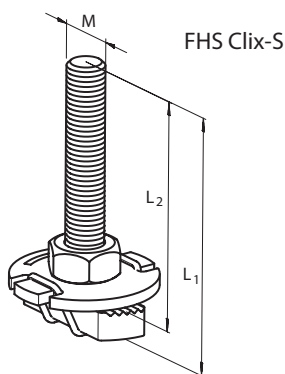

Тип	Артикул изделия	Количество в упаковке шт.	Резьба	Длина	
			M	L <sub>1</sub> мм	L <sub>2</sub> мм
FHS CLIX S 8 x 30	020914	50	M 8	36	30
FHS CLIX S 8 x 40	020915	50	M 8	46	40
FHS CLIX S 8 x 60	020916	50	M 8	66	60
FHS CLIX S 10 x 30	020917	50	M 10	37	30
FHS CLIX S 10 x 40	020918	50	M 10	47	40
FHS CLIX S 10 x 60	020919	50	M 10	67	60
FHS CLIX S 12 x 30	020969	50	M 12	38	30
FHS CLIX S 12 x 40	047316	50	M 12	48	40
FHS CLIX S 12 x 60	504320	50	M 12	68	60

## НАГРУЗКИ

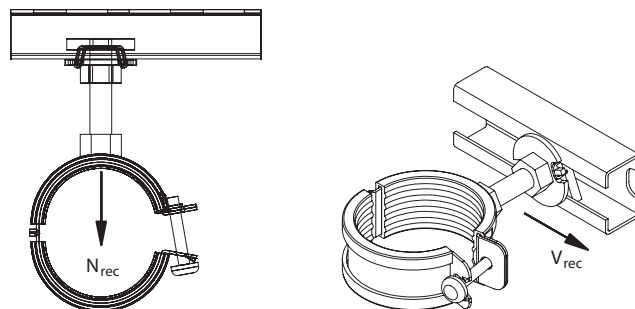

Тип	Профиль	Максимальная рекомендуемая нагрузка (растяжение)	Максимальная рекомендуемая нагрузка (срез)	Момент затяжки Нм
		N <sub>rec</sub> кН	V <sub>rec</sub> кН	
M8	38/40	5.0	0.8	15
	40/60	6.5	0.8	
M10	38/40	5.0	2.0	20
	40/60	7.5	2.0	
M12	38/40	5.0	2.5	25
	40/60	8.5	2.5	