

Сборочный уголок MW

Монтажная система MS-L

ОБЗОР

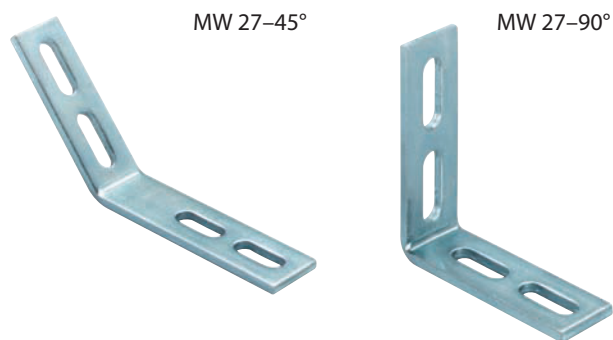

MW 27-45°

MW 27-90°

Технические данные:

Материал	Сталь S235 JR (материал № 10037) согласно DIN EN 10025
Покрытие	Гальваническое покрытие цинком, 8 мкм

ОПИСАНИЕ

Сборочные уголки для соединения шин.

Достоинства / Преимущества

Простой и надежный монтаж несущих конструкций, при использовании монтажных шин fischer.
Разнообразные возможности монтажа.

МОНТАЖ

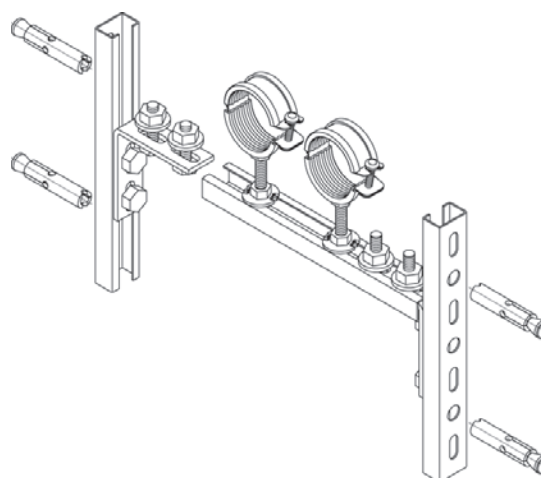

ТЕХНИЧЕСКИЕ ХАРАКТЕРИСТИКИ

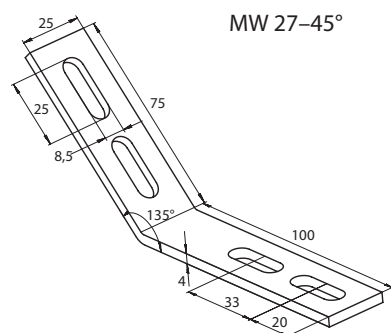

MW 27-45°

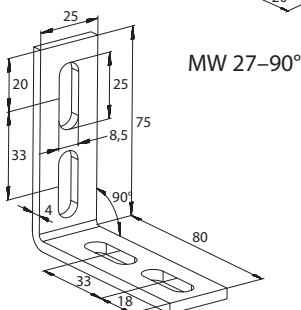

MW 27-90°

НАГРУЗКИ

Для соединения шина — шина

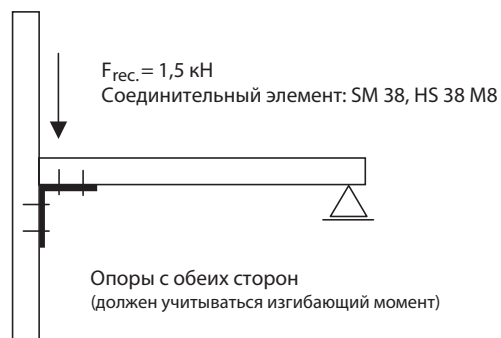

Тип	Артикул изделия	Количество в упаковке	шт.
MW 27-45°	079656	25	
MW 27-90°	079655	25	